

# User's Manual EX3

Please read this User's Manual carefully to familiarize yourself with safe and effective usage.  
Please retain this manual for future reference.

## PRECAUTIONS

### WARNING

If the unit begins to emit smoke, smells like something is burning, or makes strange noises, disconnect all connections immediately and contact your dealer for advice.  
Attempting to use a malfunctioning unit may result in fire, electric shock, or equipment damage.

**Do not disassemble or modify the unit and cable.**  
Not doing so may result in damage, fire or electric shock.



## Package Contents

Please contact your local EIZO representative for assistance if any of the listed items are missing or damaged.

- EX3 (sensor)
- User's Manual (This manual)

No part of this manual may be reproduced, stored in a retrieval system, or transmitted, in any form or by any means, electronic, mechanical, or otherwise, without the prior written permission of EIZO Corporation. EIZO Corporation is under no obligation to hold any submitted material or information confidential unless prior arrangements are made pursuant to EIZO Corporation's receipt of said information. Although every effort has been made to ensure that this manual provides up-to-date information, please note that EIZO monitor specifications are subject to change without notice.

EIZO, EIZO Logo and ScreenManager are registered trademarks of EIZO Corporation in Japan and other countries.  
ColorNavigator is a trademark of EIZO Corporation.  
All other company and product names are trademarks or registered trademarks of their respective owners.

# Installing the software

ColorNavigator Software needs to be installed to enable use of EX3. Refer to the User's Manual for the software for further details.

## How to attach the EX3

### Attention

- Before attaching the EX3, remove the stains or dusts on the surface of the monitor.

- 1. Connect the upstream port of monitor and the USB downstream port of PC with the EIZO USB Cable (MD-C93) supplied with your monitor.**
- 2. Peel off the protective film on the EX3 surface.**
- 3. Remove the cap (counterweight) from the sensor.**

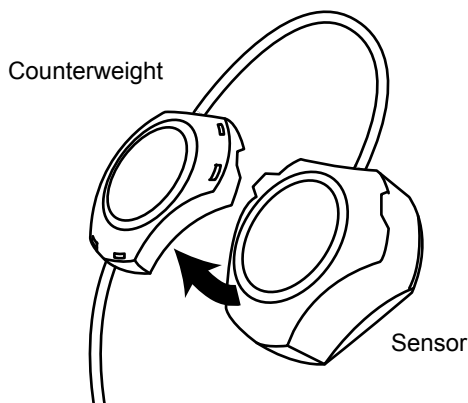

**4. Connect the EX3 to the USB downstream port of either the PC or the monitor.**

**5. Suspend the sensor in its measuring position on the monitor by carefully adjusting the counterweight's position until both are in balance.**

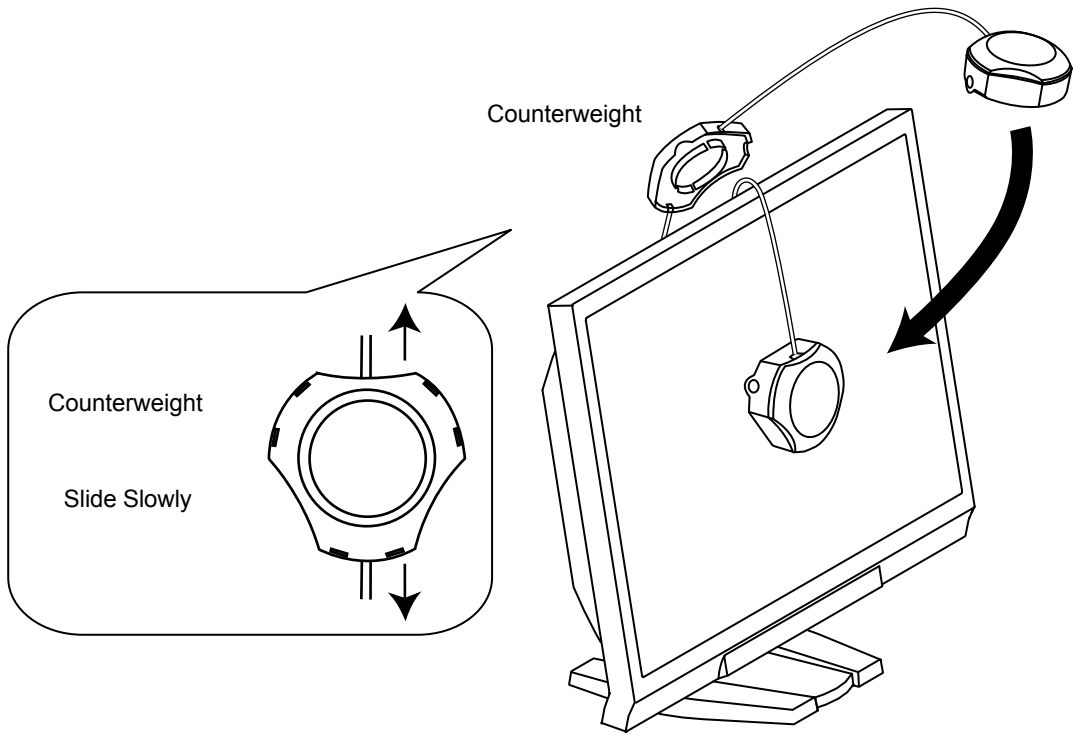

# Specifications

Interface		USB
Environmental Specifications	Temperature	Operation: 15 – 35 °C Storage: -10 – 60 °C
	Humidity	Operation: 30 – 80 % R.H.Non-condensing Storage: 30 – 80 % R.H.Non-condensing
Power Supply		5.0 ± 0.25 V max.100 mA
Mass		Approx.132 g
Dimensions		74.5 mm (W) × 69.5 mm (H) × 43.5 mm (D)
Certifications and Standards		CE, FCC-A

## Attention

- Take care that the sensor does not suffer impact by dropping or other means, or it may affect the accuracy of the measurement. Storing or using the sensor at a temperature of under 30 °C and a humidity of under 70% is recommended (avoid storing or using the sensor where it may be exposed to direct sunlight).

## ● Dimensions

Unit: mm

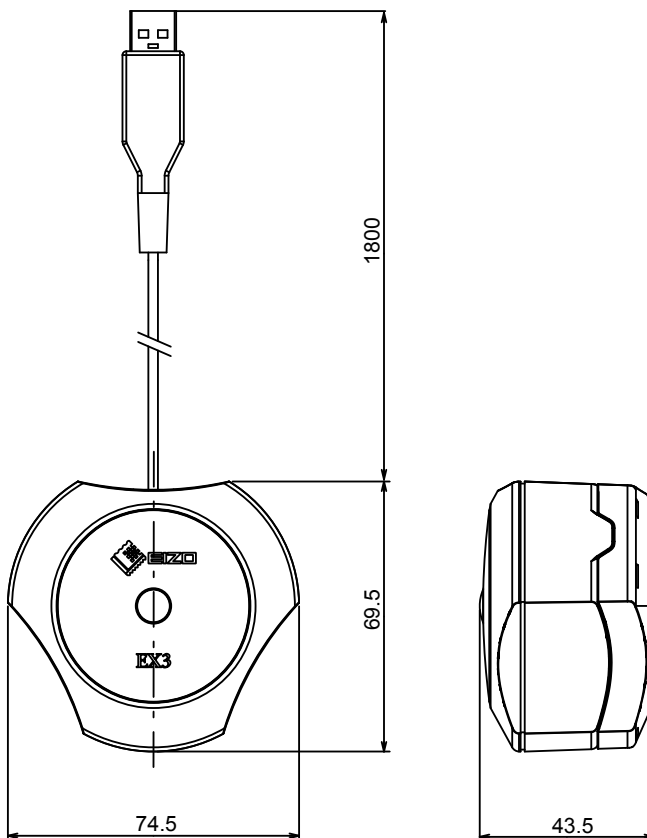

# FCC Declaration of Conformity

For U.S.A, etc. Only

## **WARNING!**

This equipment has been tested and found to comply with the limits for a Class A digital device, pursuant to Part 15 of the FCC Rules. These limits are designed to provide reasonable protection against harmful interference when the equipment is operated in a commercial environment. This equipment generates, uses, and can radiate radio frequency energy and if not installed and used in accordance with the instruction manual, may cause harmful interference to radio communications. Operation of this equipment in a residential area is likely to cause harmful interference in which case the user will be required to correct the interference at his own expense.

Changes or modifications not expressly approved by the party responsible for compliance could void the user's authority to operate the equipment.

# CE

For Europe, etc. Only

## **Warning**

This is a Class A product. In a domestic environment this product may cause radio interference in which case the user may be required to take adequate measures.

## **Warnung**

Bei dem Gerät handelt es sich um ein Klasse-A-Produkt. Bei Betrieb des Geräts in Wohnumgebungen ist gegebenenfalls durch entsprechende Maßnahmen dafür zu sorgen, dass eine Störung des Radio- und Fernsehempfangs vermieden wird.

## **Avertissement**

Cet appareil est de classe A. Il est susceptible de créer des interférences radio dans un environnement domestique, dans ce cas l'utilisateur devra prendre les mesures appropriées.

# LIMITED WARRANTY

EIZO Corporation (hereinafter referred to as “EIZO”) and distributors authorized by EIZO (hereinafter referred to as the “Distributors”) warrant, subject to and in accordance with the terms of this limited warranty (hereinafter referred to as the “Warranty”), to the original purchaser (hereinafter referred to as the “Original Purchaser”) who purchased the product specified in this document (hereinafter referred to as the “Product”) from EIZO or Distributors, that Product shall be free from defects in material and workmanship for a period of two (2) years from the date of purchase.

EIZO and Distributors will cease to hold or store any parts of the Product upon expiration of five (5) years after the production of such parts is discontinued.

This warranty is valid only in the countries or territories where the Distributors are located.

In the event of malfunction of the Product during the warranty period attributable directly to defective material and/or workmanship, EIZO and Distributors will, at their option, either repair or replace the defective product.

Notwithstanding any other provision of this Warranty, EIZO and Distributors shall have no obligation under this Warranty whatsoever in any of the cases as set forth below:

- (a) Any defect of the Product caused by freight damage, modification, alteration, abuse, misuse, accident, incorrect installation, disaster, faulty maintenance and/or improper repair by third party other than EIZO and Distributors;
- (b) Any incompatibility of the Product due to possible technical innovations and/or regulations;
- (c) Any deterioration of the sensor;
- (d) Any defect of the Product caused by external equipment;
- (e) Any defect of the Product on which the original serial number has been altered or removed;
- (f) Any normal deterioration of the Product, particularly that of consumables, accessories, and/or attachments (e.g. buttons, rotating parts, cables, User’s Manual, etc.); and
- (g) Any deformation, discoloration, and/or warp of the exterior of the Product including that of the surface of the LCD panel.

To obtain service under the Warranty, the Original Purchaser must deliver the Product, freight prepaid, in its original package or other adequate package affording an equal degree of protection, assuming the risk of damage and/or loss in transit, to the local Distributor. The Original Purchaser must present proof of purchase of the Product and the date of such purchase when requesting services under the Warranty.

The Warranty Period for any replaced and/or repaired product under this Warranty shall expire at the end of the original Warranty Period.

EIZO OR DISTRIBUTORS ARE NOT RESPONSIBLE FOR ANY DAMAGE TO, OR LOSS OF, DATA OR OTHER INFORMATION STORED IN ANY MEDIA OR ANY PART OF ANY PRODUCT RETURNED TO EIZO OR EIZO’S AUTHORIZED DISTRIBUTORS FOR REPAIR.

EIZO AND DISTRIBUTORS MAKE NO FURTHER WARRANTIES, EXPRESSED OR IMPLIED, WITH RESPECT TO THE PRODUCT AND ITS QUALITY, PERFORMANCE, MERCHANTABILITY OR FITNESS FOR ANY PARTICULAR USE. IN NO EVENT SHALL EIZO OR DISTRIBUTORS BE LIABLE FOR ANY INCIDENTAL, INDIRECT, SPECIAL, CONSEQUENTIAL OR OTHER DAMAGE WHATSOEVER (INCLUDING, WITHOUT LIMITATION, DAMAGES FOR LOSS OF PROFIT, BUSINESS INTERRUPTION, LOSS OF BUSINESS INFORMATION, OR ANY OTHER PECUNIARY LOSS) ARISING OUT OF THE USE OR INABILITY TO USE THE PRODUCT OR IN ANY CONNECTION WITH THE PRODUCTS, WHETHER BASED ON CONTRACT, TORT, NEGLIGENCE, STRICT LIABILITY OR OTHERWISE, EVEN IF EIZO OR DISTRIBUTORS HAVE BEEN ADVISED OF THE POSSIBILITY OF SUCH DAMAGES. THIS EXCLUSION ALSO INCLUDES ANY LIABILITY WHICH MAY ARISE OUT OF THIRD PARTY CLAIMS AGAINST THE ORIGINAL PURCHASER. THE ESSENCE OF THE PROVISION IS TO LIMIT THE POTENTIAL LIABILITY OF EIZO AND DISTRIBUTORS ARISING OUT OF THIS LIMITED WARRANTY AND/OR SALES.

# Recycling Information

## Recycling Information

This product, when disposed of, is supposed to be collected and recycled according to your country's legislation to reduce environmental burden. When you dispose of this product, please contact a distributor or an affiliate in your country.

The contact addressees are listed on the EIZO website below.

<http://www.eizoglobal.com>

For recycling information for customers in Switzerland, please refer to the following website.

<http://www.swico.ch>

## Informationen zum Thema Recycling

Dieses Produkt muss gemäß den Vorschriften Ihres Landes zur Entlastung der Umwelt recyclet werden. Wenden Sie sich bei der Entsorgung dieses Produkts an einen Verteiler oder eine Tochtergesellschaft in Ihrem Land.

Die Adressen zur Kontaktaufnahme sind auf der unten angegebenen Website von EIZO aufgeführt.

<http://www.eizoglobal.com>

Kunden in der Schweiz entnehmen Informationen zum Recycling der folgenden Website:

<http://www.swico.ch>

## Informations sur le recyclage

Ce produit doit être jeté aux points de collecte prévus à cet effet et recyclé conformément à la législation de votre pays, afin de réduire l'impact sur l'environnement. Lorsque vous jetez ce produit, veuillez contacter un distributeur ou une société affiliée de votre pays.

Les adresses des distributeurs sont répertoriées sur le site Web EIZO ci-dessous.

<http://www.eizoglobal.com>

Pour les clients en Suisse, veuillez consulter le site Web suivant afin d'obtenir des informations sur le recyclage.

<http://www.swico.ch>

## Información sobre reciclaje

Este producto debe desecharse y reciclarse según la legislación del país para reducir el impacto medioambiental. Cuando desee deshacerse de este producto, póngase en contacto con un distribuidor o una filial de su país.

Encontrará las direcciones de contacto en el sitio web de EIZO que se indica a continuación.

<http://www.eizoglobal.com>

## Informazioni sul riciclaggio

Per lo smaltimento e il riciclaggio del presente prodotto, attenersi alle normative vigenti nel proprio paese per ridurre l'impatto ambientale. Per lo smaltimento, rivolgersi ad un distributore o un affiliato presenti nel proprio paese.

Gli indirizzi sono elencati nel sito Web EIZO riportato di seguito.

<http://www.eizoglobal.com>

Per informazioni sul riciclaggio per i clienti in Svizzera, consultare il sito Web riportato di seguito.

<http://www.swico.ch>

## Återvinningsinformation

När denna produkt kasseras ska den hanteras och återvinnas enligt landets föreskrifter för att reducera miljöpåverkan. När du kasserar produkten ska du kontakta en distributör eller representant i ditt land.

Kontaktadresserna listas på EIZO-webbplatsen nedan.

<http://www.eizoglobal.com>

## **Πληροφορίες ανακύκλωσης**

Το προϊόν αυτό, όταν απορρίπτεται, πρέπει να συλλέγεται και να ανακυκλώνεται σύμφωνα με τη νομοθεσία της χώρας σας έτσι ώστε να μην επιβαρύνει το περιβάλλον. Για να απορρίψετε το προϊόν, επικοινωνήστε με έναν αντιπρόσωπο ή μια θυγατρική εταιρεία στη χώρα σας.

Οι διευθύνσεις επικοινωνίας αναγράφονται στην τοποθεσία web της EIZO παρακάτω.

<http://www.eizoglobal.com>

## **Сведения по утилизации**

По истечении срока службы данного продукта его следует принести на сборный пункт и утилизировать в соответствии с действующими предписаниями в вашей стране, чтобы уменьшить вредное воздействие на окружающую среду. Прежде чем выбросить данный продукт, обратитесь к дистрибьютору или в местное представительство компании в вашей стране.

Контактные адреса можно найти на веб-узле EIZO.

<http://www.eizoglobal.com>

## **Informatie over recycling**

Wanneer u dit product wilt weggooien, moet het uit milieu-overwegingen worden verzameld en gerecycled volgens de betreffende wetgeving van uw land. Wanneer u dit product wilt weggooien, moet u contact opnemen met een distributeur of een partner in uw land.

De contactadressen worden vermeld op de volgende EIZO-website.

<http://www.eizoglobal.com>

## **Informação sobre reciclagem**

Este produto, quando o deitar fora, deve ser recolhido e reciclado de acordo com a legislação do seu país para reduzir a poluição. Quando deitar fora este produto, contacte um distribuidor ou uma filial no seu país.

Os endereços de contacto estão listados no website do EIZO, abaixo.

<http://www.eizoglobal.com>

## **Oplysninger om genbrug**

Dette produkt forventes ved bortskaffelse at blive indsamlet og genbrugt i overensstemmelse med lovgivningen i dit land for at reducere belastningen af miljøet. Når du bortskaffer denne produkt, skal du kontakte en distributør eller et tilknyttet selskab i dit land.

Adresserne på kontaktpersonerne er angivet på EIZO's websted nedenfor.

<http://www.eizoglobal.com>

## **Kierrätystä koskevia tietoja**

Tuote tulee hävittää kierrättämällä maan lainsäädännön mukaisesti ympäristön kuormittumisen vähentämiseksi. Kun hävität tuotteen, ota yhteyttä jälleenmyyjään tai tytäryhtiöön maassasi.

Yhteystiedot löytyvät EIZOn Internet-sivustolta.

<http://www.eizoglobal.com>

## **Wykorzystanie surowców wtórnych**

Ten produkt po zużyciu powinien być zbierany i przetwarzany zgodnie z krajowymi przepisami dotyczącymi ochrony środowiska. Wyrzucając ten produkt, należy skontaktować się z lokalnym dystrybutorem lub partnerem. Adresy kontaktowe można znaleźć we wskazanej poniżej witrynie internetowej firmy EIZO.

<http://www.eizoglobal.com>



## Informace o recyklaci

Při likvidaci produktu musí být produkt vyzvednut a recyklován podle zákonů příslušné země, aby nedocházelo k zatěžování životního prostředí. Zbavujete-li se produktu, kontaktujte distributora nebo pobočku ve své zemi. Kontaktní adresy jsou uvedeny na následující webové stránce společnosti EIZO.  
<http://www.eizoglobal.com>

## Ringlussevõtu alane teave

Keskkonnakoormuse vähendamiseks tuleks kasutatud tooted kokku koguda ja võtta ringlusse vastavalt teie riigi seadustele. Kui kõrvaldate käesoleva toote, võtke palun ühendust turustaja või filiaaliga oma riigis. Kontaktisikud on toodud EIZO veebilehel järgmisel aadressil:  
<http://www.eizoglobal.com>

## Újrahasznosítási információ

Jelen terméket, amikor eldobjuk, az illető ország törvényei alapján kell összegyűjteni és újrahasznosítani, hogy csökkentsük a környezet terhelését. Amikor ezt a terméket eldobja, kérjük lépjen kapcsolatba egy országon belüli forgalmazóval vagy társvállalkozással.  
 A kapcsolat címei az EIZO alábbi weboldalán található felsorolva:  
<http://www.eizoglobal.com>

## Podatki o recikliranju

Ob koncu uporabe odslužen izdelek izročite na zbirno mesto za recikliranje v skladu z okoljevarstveno zakonodajo vaše države. Prosimo, da se pri odstranjevanju izdelka obrnete na lokalnega distributerja ali podružnico.  
 Kontaktni naslovi so objavljeni na spodaj navedenih spletnih straneh EIZO:  
<http://www.eizoglobal.com>

## Informácie o recyklácii

Pri likvidácii musí byť tento výrobok recyklovaný v súlade s legislatívou vašej krajiny, aby sa znížilo zaťaženie životného prostredia. Keď sa chcete zbaviť tohto výrobku, kontaktujte prosím distribútora alebo pobočku vo vašej krajine.  
 Zoznam kontaktných adries je uvedený na nasledovnej webovej stránke firmy EIZO:  
<http://www.eizoglobal.com>

## Pārstrādes informācija

Utilizējot šo produktu, tā savākšana un pārstrāde veicama atbilstoši jūsu valsts likumdošanas prasībām attiecībā uz slodzes uz vidi samazināšanu. Lai veiktu šī produkta utilizāciju, sazinieties ar izplatītāju vai pārstāvniecību jūsu valstī.  
 Kontaktadreseš ir norādītas zemāk minētajā EIZO tīmekļa vietnē.  
<http://www.eizoglobal.com>

## Informacija apie gražinamąjį perdirbimą

Šalinant (išmetant) šiuos gaminius juos reikia surinkti ir perdirbti gražinamuoju būdu pagal jūsų šalies teisės aktus, siekiant sumažinti aplinkos teršimą. Kai reikia išmesti šį gaminį, kreipkitės į jūsų šalyje veikiančią gaminių pardavimo atstovybę arba jos filiaalą.  
 Kontaktiniai adresatai nurodyti EIZO interneto svetainėje.  
<http://www.eizoglobal.com>

## Информация относно рециклиране

При изхвърлянето на този продукт се предлага събирането и рециклирането му съобразно законите на вашата страна за да се намали замърсяването на околната среда. Когато искате да се освободите от този продукт, моля свържете се с търговския му представител или със съответните органи отговарящи за това във вашата страна.

Данните за връзка с нас са описани на следния Интернет сайт на EIZO:

<http://www.eizoglobal.com>

## Informație referitoare la reciclare

Acest produs, când debarasat, trebuie colectat și reciclat conform legislației țării respective ca să reducem sarcina mediului. Când se debarasează de acest produs, vă rugăm să contactați un distribuitor sau un afiliat al țării respective.

Adresele de contact le găsiți pe pagina de web al EIZO:

<http://www.eizoglobal.com>

## معلومات عن إعادة التدوير

عند التخلص من هذا المنتج، من الضروري تجميعه وإعادة تدويره وفقاً للقوانين المتبعة في بلدك لتقليل العبء المسلط على البيئة. عندما تتخلص من هذا المنتج، يرجى الاتصال بموزع أو طرف منتسب إليه في بلدك. عناوين الاتصال مدرجة في موقع ايزو EIZO ادناه على شبكة الانترنت.

<http://www.eizoglobal.com>

## Geri Dönüşüm Bilgisi

Bu ürünün, atılacağı zaman, ülkenizin çevre kirliliğinin azaltılması konusundaki mevzuatına göre toplanması ve yeniden değerlendirilmesi gerekmektedir. Ürünü atacağınız zaman lütfen ülkenizdeki bir distribütör veya ilgili kuruluşla temasa geçiniz.

İrtibat adresleri aşağıdaki EIZO web sitesinde verilmiştir.

<http://www.eizoglobal.com>

# 用户手册

## EX3

请仔细阅读本用户手册，以便掌握如何安全、有效地使用本产品。请妥善保管本手册，以备日后使用。

## ⚠️ 注意事项

### ⚠️ 警告

如果设备开始冒烟、有烧焦味或发出奇怪的异响，应立即断开所有接头并联系您的经销商寻求建议。使用有故障的设备可能引发火灾、触电或设备损坏。

请勿拆解或改装本设备和电缆。  
否则可能造成损坏、引发火灾或触电。



## 包装内容

如果所列部件不齐全或个别部件损坏，请联系您当地的 EIZO 代表以寻求帮助。

- EX3（传感器）
- 用户手册（本手册）

未经 EIZO Corporation 事先书面许可，不得以任何形式或以任何方式（电子、机械或其它方式）复制本手册的任何部分、或者将其存放到检索系统中或进行发送。EIZO Corporation 没有义务为任何已提交的材料或信息保密，除非已经依照 EIZO Corporation 书面接收的或口头告知的信息进行了事先商议。尽管本公司已经尽最大努力使本手册提供最新信息，但是请注意，EIZO 显示器规格仍会进行变更，恕不另行通知。

EIZO、EIZO 标志和 ScreenManager 是 EIZO Corporation 在日本和其他国家的注册商标。  
ColorNavigator 是 EIZO Corporation 的商标。  
所有其他公司和产品名称是其各自所有者的商标或注册商标。

# 安装软件

安装 ColorNavigator 软件后才能使用 EX3。有关详情，请参照此软件的相关用户手册。

## 如何安装 EX3

### 注意

• 在安装 EX3 之前，请清除显示器表面的污渍或灰尘。

1. 用与您的显示器一同随附的 EIZO USB 电缆 (MD-C93) 连接显示器的上游端口和 PC 的 USB 下游端口。
2. 撕去 EX3 护表面的保护膜。
3. 从传感器上拆下盖 (配重)。



4. 将 EX3 连接至 PC 或显示器的 USB 下游端口。

5. 小心调整配重位置, 在显示器上将传感器悬吊于合适的测量位置, 直至两者处于平衡状态。

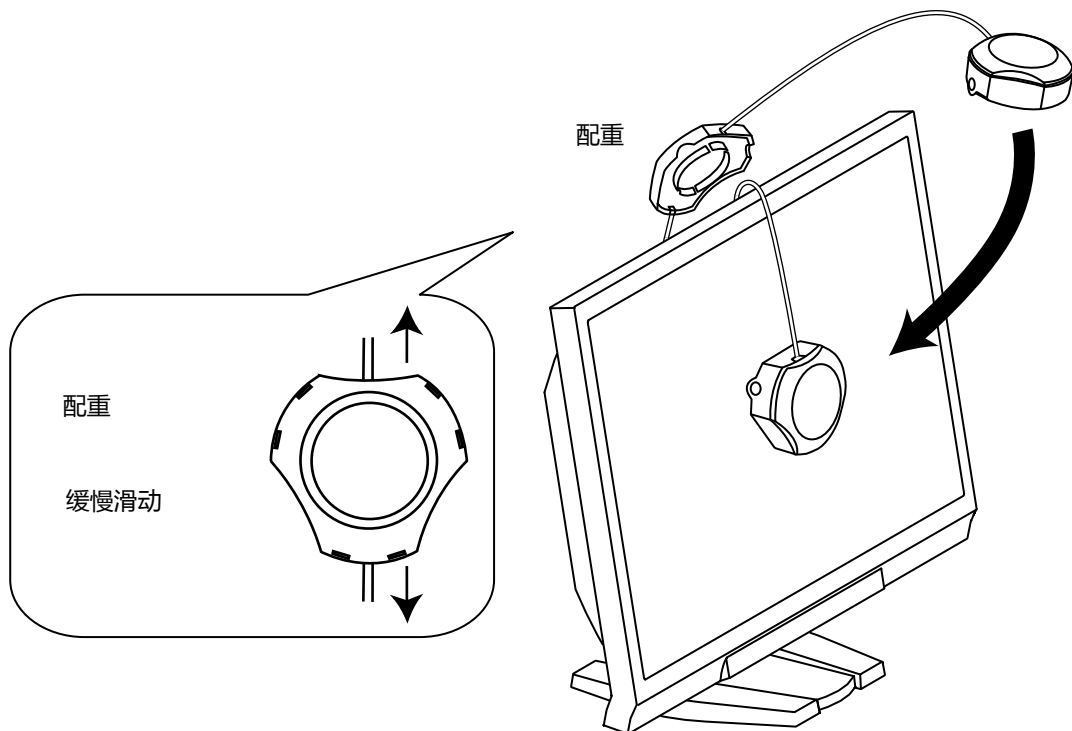

# 规格

接口	USB	
环境规格	温度	工作：15 - 35 °C 存放：-10 - 60 °C
	湿度	工作：30 - 80% 相对湿度，无凝结 存放：30 - 80% 相对湿度，无凝结
电源	5.0±0.25 V，最大 100 mA	
重量	约 132 g	
尺寸	74.5 mm (宽) × 69.5 mm (高) × 43.5 mm (深)	
认证和标准	CE、FCC-A	

## 注意

- 小心不要掉落或使本传感器受到其他方式的撞击，否则其测量精准度可能会受到影响。建议在 30 °C 以下、湿度低于 70% 的环境中存放或使用本传感器（应避免将传感器存放在可能受到阳光直射之处或在此环境中使用）。

## ● 尺寸

单位：mm

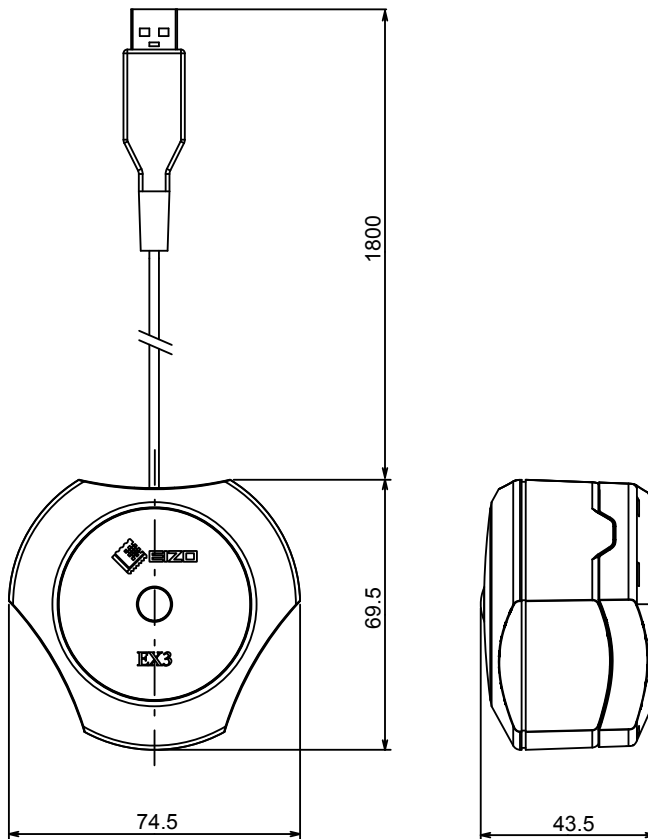

# 有限责任保证书

EIZO Corporation (以下简称“EIZO”)和 EIZO 授权的经销商 (以下简称“经销商”), 接受并依照本有限责任保证书 (以下简称“保证书”)之条款, 向从 EIZO 和经销商购买本文中规定产品 (以下简称“产品”)的原买方 (以下称“原买方”)提供保证:自购买之日起, 对于材质和工艺方面存在的缺陷, 产品享受两 (2) 年的免费质保。

本产品的任何部件停产七 (5) 年后, EIZO 和经销商将不再保留或保管任何这类部件。

本保证书仅对于设有经销商的国家或地区有效。

如果在质保期限内本产品出现因材质和 / 或工艺缺陷而导致的故障, EIZO 和经销商将根据其独立的判断免费修理或更换该缺陷产品。

无论本保证书的任何其他条款如何规定, 对于任何下列情况之一, EIZO 和经销商将不承担本保证书规定责任:

- (a) 由于运输损害、改装、改动、滥用、误用、意外事故、错误安装、灾害、维护不善和 / 或由除 EIZO 和经销商以外的第三方进行不适当的修理造成本产品的任何故障。
- (b) 由于可能发生的技术变更和 / 或调整造成本产品的任何不兼容性。
- (c) 由于诸如液晶显示屏 (LCD) 和 / 或背灯等消耗品部件的老化造成的任何显示性能低劣 (如亮度变化、亮度均匀性变化、色彩变化、色彩均匀性变化、如烧伤像素等像素缺陷)。
- (d) 因外部设备造成本产品的任何故障。
- (e) 因本产品的原序号被改变或消除造成本产品的任何故障。
- (f) 本产品的任何正常老化, 尤其是消耗品、附件和 / 或附加装置 (如按钮、旋转部件、电缆、用户手册等)、以及
- (g) 本产品表面包括液晶显示屏 (LCD) 表面的任何变形、变色和 / 翘曲。

为了获得本保证书规定的服务, 原买方必须使用原包装或其他具有同等保护程度的适当包装将本产品运送到当地的经销商, 并且预付运费, 承担运输中的损坏和 / 或损失的风险。要求提供本保证书规定的服务时, 原买方必须提交购买本产品和标明此购买日期的证明。

按本保证书规定进行了更换和 / 或修理的任何产品的保证期限, 将在原保证期限结束时终止。

在返回给 EIZO 和经销商进行修理后, 任何产品的任何媒体或任何部件中储存的数据或其他信息发生任何损坏或损失, 对此 EIZO 和经销商将不承担责任。

对于本产品及其质量、性能、可销售性以及对于特殊用途的适合性, EIZO 和经销商不提供其他任何明示或暗示的保证。因使用本产品或无法使用本产品或因与本产品有任何关系 (无论是否根据合同) 而造成:任何附带的、间接的、特殊的、随之发生的或其他的损害 (包括但不限于 利润损失、业务中断、业务信息丢失或其他任何金钱损失) 以及侵权行为、过失、严格赔偿责任或其他责任, 即使已经向 EIZO 和经销商提出了发生这些损害的可能性, 对此 EIZO 和经销商概不承担责任。本免责条款还包括因第三方向原买方提出索赔而可能发生的任何责任。本条款的本质是限定由于本有限责任保证书和 / 或销售本产品所发生的 EIZO 和经销商的潜在责任。

# Memo



# 取扱説明書

## EX3

ご使用前には必ずこの取扱説明書をよくお読みになり、正しくお使いください。  
この取扱説明書は大切に保管してください。

### ⚠️ 使用上の注意

#### ⚠️ 警告

万一、異常現象（煙、変な音、においがするなど）が発生した場合、直ちに本体をモニターから外し、販売店または EIZO サポートに連絡する  
そのまま使用すると火災や感電、故障の原因となります。



#### 製品を分解、改造しない

本体内部およびケーブルを分解したり、改造したりしないでください。火災や感電、故障の原因となります。



### 梱包品の確認

以下のものがすべて入っているか確認してください。万一、不足しているものや破損しているものがある場合は、EIZOコンタクトセンターまたはEIZOサポートにご連絡ください。

- EX3(センサー)
- 取扱説明書(本書)

1. 本書の著作権は EIZO 株式会社に帰属します。本書の一部あるいは全部を EIZO 株式会社からの事前の許諾を得ることなく転載することは固くお断りします。
2. 本書の内容について、将来予告なしに変更することがあります。
3. 本書の内容については、万全を期して作成しましたが、万一誤り、記載もれなどお気づきの点がありましたら、ご連絡ください。
4. 本機の使用を理由とする損害、逸失利益などの請求につきましては、上記にかかわらず、いかなる責任も負いかねますので、あらかじめご了承ください。
5. 乱丁本、落丁本の場合はお取り替えいたします。販売店までご連絡ください。

EIZO、EIZO ロゴ、ScreenManager は EIZO 株式会社の日本およびその他の国における登録商標です。

ColorNavigator は EIZO 株式会社の商標です。

その他の各会社名、各製品名は各社の商標または登録商標です。

# はじめに

EX3を使用するためにはColorNavigatorをインストールする必要があります。詳細は、ソフトウェアの取扱説明書を参照してください。

## 取り付け方法

### 注意点

・ EX3を取り付ける前にモニター画面のほこり、汚れなどをふき取ってください。

1. モニターのアップストリームポートとコンピュータ本体のダウンストリームポートを、モニターに付属のEIZO USBケーブル（MD-C93）で接続します。
2. EX3の表面に付いている保護フィルムを剥がします。
3. センサー部からキャップ（重り）を取り外します。

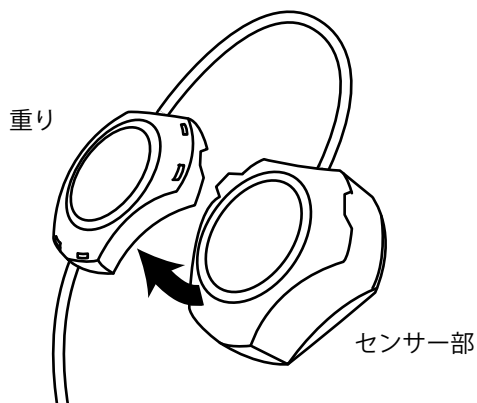

4. EX3をコンピュータ本体またはモニターのUSBダウンストリームポートに接続します。

5. 重りをゆっくりとスライドさせバランスがとれる位置に調節しながら、モニターの測定する位置に吊り下げます。

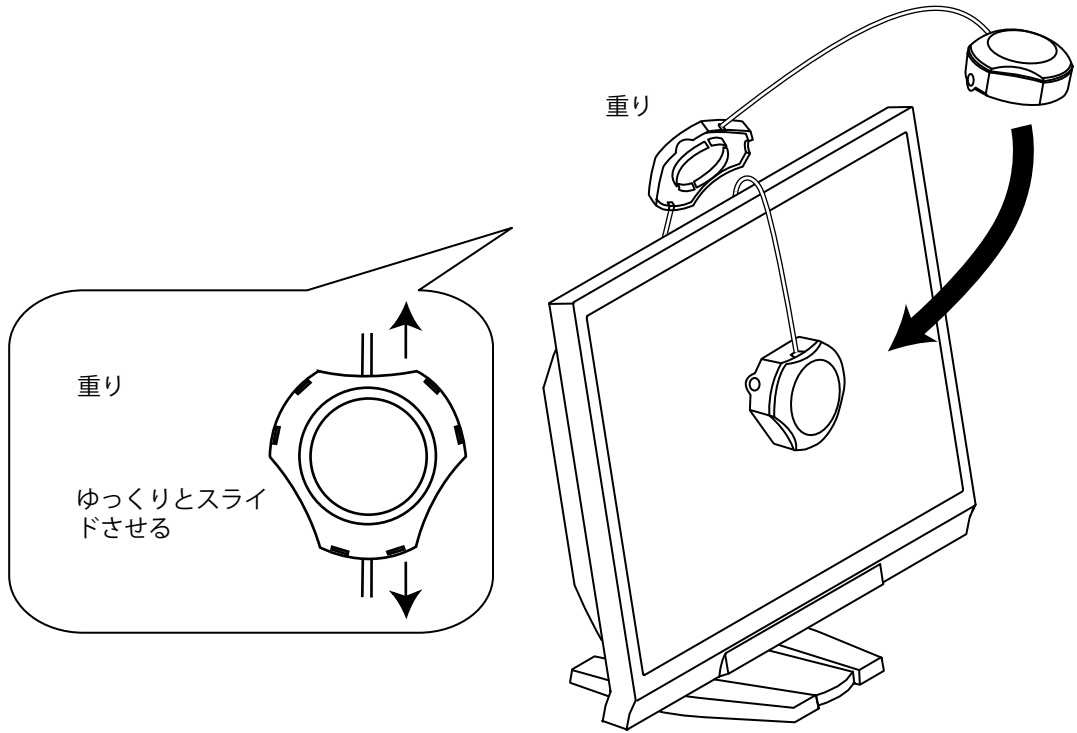

# 仕様

インターフェース	USB	
環境条件	温度	動作時：15℃～35℃ 保管時：-10℃～60℃
	湿度	動作時：30%～80% R.H.（非結露状態） 保管時：30%～80% R.H.（非結露状態）
電圧、電流定格	5.0 ± 0.25V 最大 100mA	
質量	約 132g	
寸法	74.5mm（幅）× 69.5mm（高さ）× 43.5mm（奥行き）	

## 注意点

- 測定精度に影響が出る場合がありますので、落下等による衝撃に注意してください。また、温度30℃以下および湿度70%以下の環境での保管、使用をお勧めします（直射日光下での保管、使用を避けてください）。

## ● 外観寸法

単位：mm

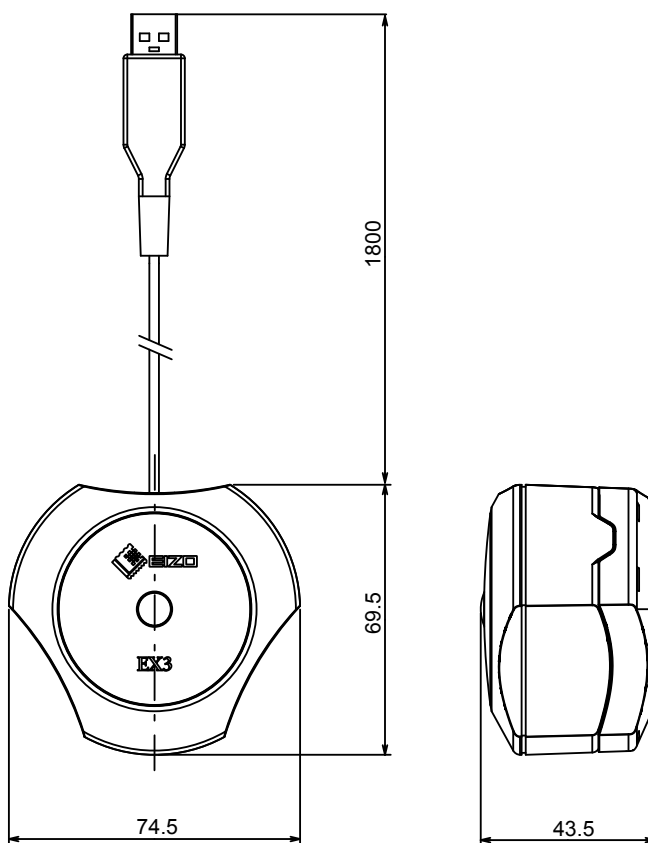

# アフターサービス

## 廃棄について

- 個人のお客様  
自治体の指示に従って廃棄してください。
- 法人のお客様  
産業廃棄物として処理してください。

## お客様ご相談窓口のご案内

### ■ 製品に関するお問い合わせ

EIZOコンタクトセンターでは、製品のお取り扱いや機能説明、ご購入に関するお問い合わせ、ご相談を受け付けております。

**EIZO コンタクトセンター**

受付時間：月～金 9：30～17：30（祝日、当社休業日を除く）

ナビダイヤル  **0570-200-557**

（通話料はお客様のご負担となります）

### ■ 故障／修理に関するお問い合わせ

製品の不具合、修理に関しては、最寄りの下記EIZOサポートネットワーク株式会社（EIZOサポート）にお問い合わせください。

修理を依頼される際は、故障症状を具体的にご連絡ください。

\* 営業時間 月曜日～金曜日 9：30～17：30（祝日、当社休業日を除く）

	名称／所在地	電話番号	FAX番号
<b>EIZO サポート札幌</b>	〒060-0807 北海道札幌市北区北七条西4丁目12番地 ニッセイMKビル6階	011-737-6588	011-737-6615
<b>EIZO サポート仙台</b>	〒980-0811 宮城県仙台市青葉区一番町4丁目6番1号 仙台第一生命タワービルディング2階	022-212-8750	022-212-8758
<b>EIZO サポート東京</b>	〒143-0006 東京都大田区平和島6丁目1番1号 東京流通センター物流ビルA棟6階 AW6-8	03-5767-7726	03-5767-7727
<b>EIZO サポート名古屋</b>	〒460-0003 愛知県名古屋市中区錦1丁目6番5号 名古屋錦シティビル	052-232-0151	052-232-7705
<b>EIZO メンテナンスセンター</b>	〒926-8566 石川県七尾市藤橋町ア部8番地2	0767-52-7700	0767-52-0202
<b>EIZO サポート大阪</b>	〒532-0003 大阪府大阪市淀川区宮原3丁目5番24号 新大阪第一生命ビル	06-6398-6522	06-6398-6525
<b>EIZO サポート広島</b>	〒730-0013 広島県広島市中区八丁堀14番4号 JEI広島八丁堀ビル5階	082-535-6770	082-535-7702
<b>EIZO サポート高松</b>	〒761-8071 香川県高松市伏石町2062番地4 クリナムビル1階A	087-867-9414	087-867-9414
<b>EIZO サポート福岡</b>	〒810-0004 福岡県福岡市中央区渡辺通3丁目6番11号 福岡フコク生命ビル	092-762-2170	092-715-7781

所在地、電話番号などは変更になることがありますのでご了承ください。

最新のお問い合わせ先については、EIZOサポートのWebサイトを参照してください。

<http://www.eizo-support.co.jp>

# 保証書

この保証書は所定事項を記入して効力を発するものですから、必ずお買い上げ年月日・販売店・住所・電話番号の記入をご確認ください。

保証期間	お買い上げの日より <b>2年間</b>		製品名	EX3
お客様	フリガナ お名前		ご住所〒	
	様 TEL (       )			
販売店	お買い上げ年月日 年       月       日		製造番号 (S/N) *	
	住所・店名・TEL・担当者			

※ 梱包箱側面に添付のラベルを貼ってください。ラベルがない場合は、センサーの袋に記載している製造番号を記入してください。

## 保証規定

- 本製品の取扱説明書、本体添付ラベルなどの注意書に従った使用状態で保証期間内に故障した場合、無料にて故障箇所の修理または交換をさせていただきますので、保証書を添えてお買い上げの販売店または EIZO サポートまでお申しつけください。
- 保証期間内でも次のような場合には、有償修理とさせていただきます。
  - 保証書のご提示がない場合
  - 保証書の所定事項が未記入、または字句が書き換えられている場合
  - 使用上の誤り、または不当な修理や改造による故障及び損傷
  - お買い上げの後の輸送・移動・落下などによる故障及び損傷
  - 火災・地震・水害・落雷・その他の天災地変ならびに公害や異常電圧などの外部要因に起因する故障及び損傷
  - 車両・船舶等に搭載された場合に生じる故障及び損傷
  - 電池の液漏れによる故障及び損傷
  - 液晶パネル、バックライトの経年劣化（輝度の変化、色の変化、輝度と色の均一性の変化、焼き付き、欠点の増加など）
  - センサーの経年劣化
  - 外装品（液晶パネルの表面含む）の損傷、変化、劣化
  - 付属品（ケーブル、取扱説明書など）の交換
  - 当社指定の消耗品（電池、スイッチ/ボタン/レバー類、スタンド部、回転部など）
  - 技術革新などにより製品に互換性がなくなった場合
- 保証書は日本国内においてのみ有効です。  
This warranty is valid only in Japan.
- 保証書を再発行いたしませんので紛失しないよう大切に保管してください。

\* この保証書は、保証書に明示した期間、条件のもとにおいて無償修理をお約束するものです。なお、保証期間経過後の修理についてご不明な場合はお買い上げの販売店または EIZO サポートまでお問い合わせください。

\* 当社ではこの製品の補修用部品（製品の機能を維持するために必要な部品）を、製品の製造終了後、最低5年間保有しています。補修用部品の最低保有期間が経過した後も、故障箇所によっては修理可能な場合がありますので、EIZO サポートにご相談ください。



## **EIZO Corporation**

153 Shimokashiwano, Hakusan, Ishikawa 924-8566 Japan  
Phone: +81 76 277 6792 Fax: +81 76 277 6793

## **EIZO株式会社**

〒924-8566 石川県白山市下柏野町 153 番地

<http://www.eizoglobal.com>

<http://www.eizo.co.jp>

Copyright © 2015 EIZO Corporation All rights reserved.



1st Edition-June, 2015 Printed in Japan.

00N0L933A1  
(U.M-EX3)